

DOSSIER TECHNIQUE

VESTIAIRES MONOBLOCS ATELIER

INDUSTRIE PROPRE - INDUSTRIE SALISSANTE

DS
Doowie Sourcing
DS



DOSSIER TECHNIQUE

VESTIAIRES MONOBLOCS ATELIER

INDUSTRIE PROPRE - INDUSTRIE SALISSANTE

DS
Doowie Sourcing
DS

INDUSTRIE PROPRE



DOSSIER TECHNIQUE

VESTIAIRES MONOBLOCS ATELIER

INDUSTRIE PROPRE - INDUSTRIE SALISSANTE

DS
Doowie Sourcing
DS

INDUSTRIE SALISSANTE



SOMMAIRE

1. Caractéristiques
2. Tablette, tringle, et patères
3. Options
4. Nuancier
5. Plans
6. Nomenclatures et dimensions
7. Emballage

1. Caractéristiques

Conforme aux normes françaises **NF D60-050** et **NF D65-760 version 2007**

Certification NF Mobilier Technique et NF Environnement

Structure : Corps et socle mécano soudés pour une rigidité optimale
Socle à fond plat pour une sortie aisée des objets
Profilé acier galvanisé support cintre et 2 patères sous tablette, l'ensemble supportant 30kg
Tôle laminée à froid épaisseur 0,7mm
Tôle planée pour améliorer les caractéristiques et l'aspect
Structure entièrement soudée, soudure par résistance sur une chaîne entièrement robotisée
Bords de tôle arrondis
Fond perforé pour permettre l'évacuation des poussières et liquides

Finitions : Dégraissage et phosphatation en tunnel
Peinture poudre époxy-polyester sans rejet de solvants

Portes : Tôle pliée épaisseur 0,7mm avec plis caisson soudés
Pli caisson soudé de chaque côté pour une rigidité améliorée
Portes sur paumelles soudées, ouverture à 180°
Portes indégondables en position ouvertes et fermées avec butée anti-bruit
Trous d'aération « design » en respect des normes
2 trous dans le repli bas de la porte pour permettre l'évacuation des poussières et liquides
Fermeture par serrure à clé ou par serrure cadénassable

Equipements : Porte-étiquette (étiquette non fournie)



Serrure en Zamak avec 1 clé pliante et 1 clé acier numérotées
Serrure à clé prisonnière. Clé passe possible.



Moraillon débraillable en Zamak
Résistance à l'effraction par rotation
Came en acier emboutie avec crochet anti-effraction
Plaque de propreté pour protéger la porte



Effraction : Niveau de résistance à l'effraction classe C selon la norme NF 65-760 partie 2. Cette classe garantit que les vestiaires ne s'ouvrent pas sous plusieurs contraintes : essai de traction à plus de 70kg, efforts de rotation sur les moraillons, ouverture forcée avec outils.

2. Tablette, tringle, patères

Tablette acier avec pli de retour pour éviter les bords tranchants, charge utile sur le dessus de la tablette 30kg.

Pour les vestiaires 2 cases, chaque case est équipée de 2 patères et d'un profilé acier oblong 14 x 17 mm, finition galvanisée.

Chaque patère fixe supporte 10kg. L'ensemble tringle + patère supporte 30kg et résiste donc aux charges prescrites par les normes.

La partie supérieure des vestiaires industrie salissante permet de recevoir un casque de moto.



Industrie salissante (avec séparation médiane)



Industrie propre



3. Options

Serrures :

Serrure à combinaison digitale
Code administrateur + code utilisateur à 4 chiffres
Clé de secours pour ouverture d'urgence



Serrure à code mécanique 4 chiffres



Pieds :

Pieds en acier épaisseur 1,2mm avec vérins de réglage en polypropylène.
Hauteur 108mm, course de réglage de 0 à 15mm.
Fixation par rivets bouton en nylon fournis.
Faible pression des pieds pour éviter le poinçonnement des sols.

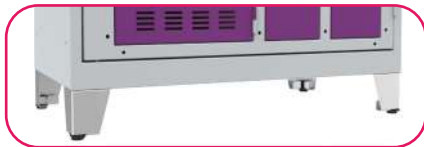

Pieds en inox réalisés en tôle inoxydable pour répondre aux normes strictes de l'agroalimentaire et du milieu médical.



Faux socle réalisé en acier épaisseur 0,7mm.
Hauteur 100mm. Fixation par rivets bouton en nylon fournis.

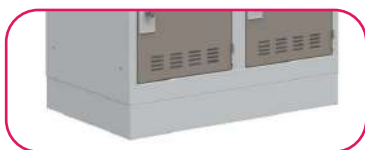

Socle blanc :

Réalisé en tubes d'acier (30 x 30mm) partiellement soudés et assemblés par vis. L'assise se compose d'un plateau (302 x 25mm) et PPSM certifié PEFC décor hêtre. La hauteur de l'assise est de 337mm et la profondeur hors tout de 80mm. Pieds munis d'embouts plastique.



Coiffe de vestiaire :

Réalisée en acier épaisseur 0,8mm, hauteur 153mm, inclinaison 16°.
Elle assure des conditions d'hygiène et de nettoyage optimales en évitant l'accumulation de poussières ou objets divers.
Fixation par rivets bouton en nylon fournis.



4. Nuancier

1 **coloris de corps** : Gris Perle RAL 7035

7 **coloris de portes** : Gris Perle RAL 7035, Bleu RAL 5014, Rouge 3001, Anis, Prune, Basalte = taupe, Anthracite



Perle / Anthracite



Perle / Perle



Perle / Basalte



Perle / Rouge



Perle / Anis



Perle / Prune

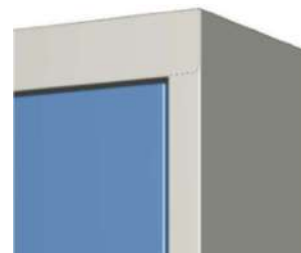

Perle / Bleu

5. Plans

Géométraux du vestiaire 1800 x 1200 : Industrie Salissante

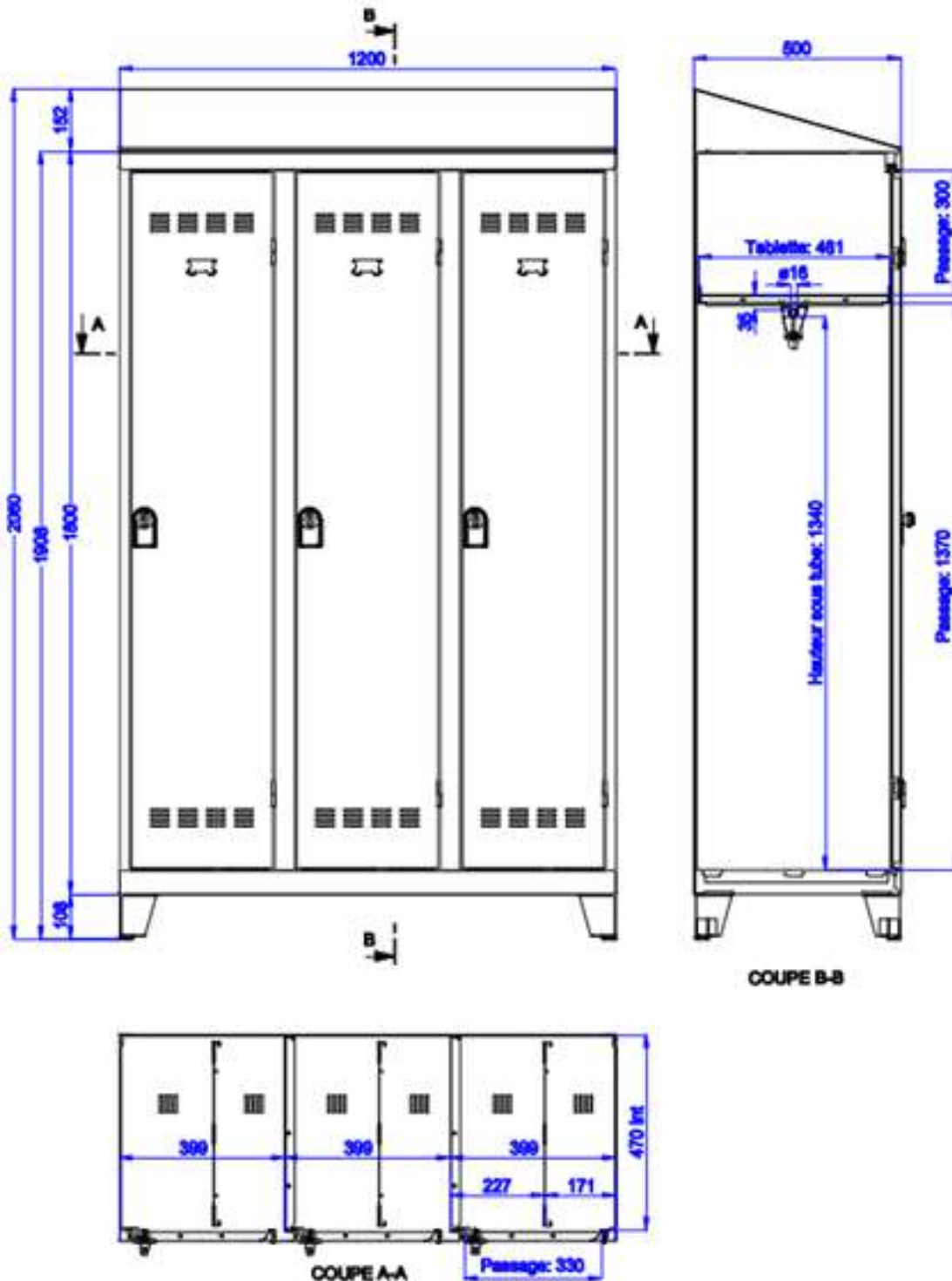

DOSSIER TECHNIQUE

VESTIAIRES MONOBLOCS ATELIER

INDUSTRIE PROPRE - INDUSTRIE SALISSANTE

Géométraux du vestiaire 1800 x 1200 : Industrie Propre

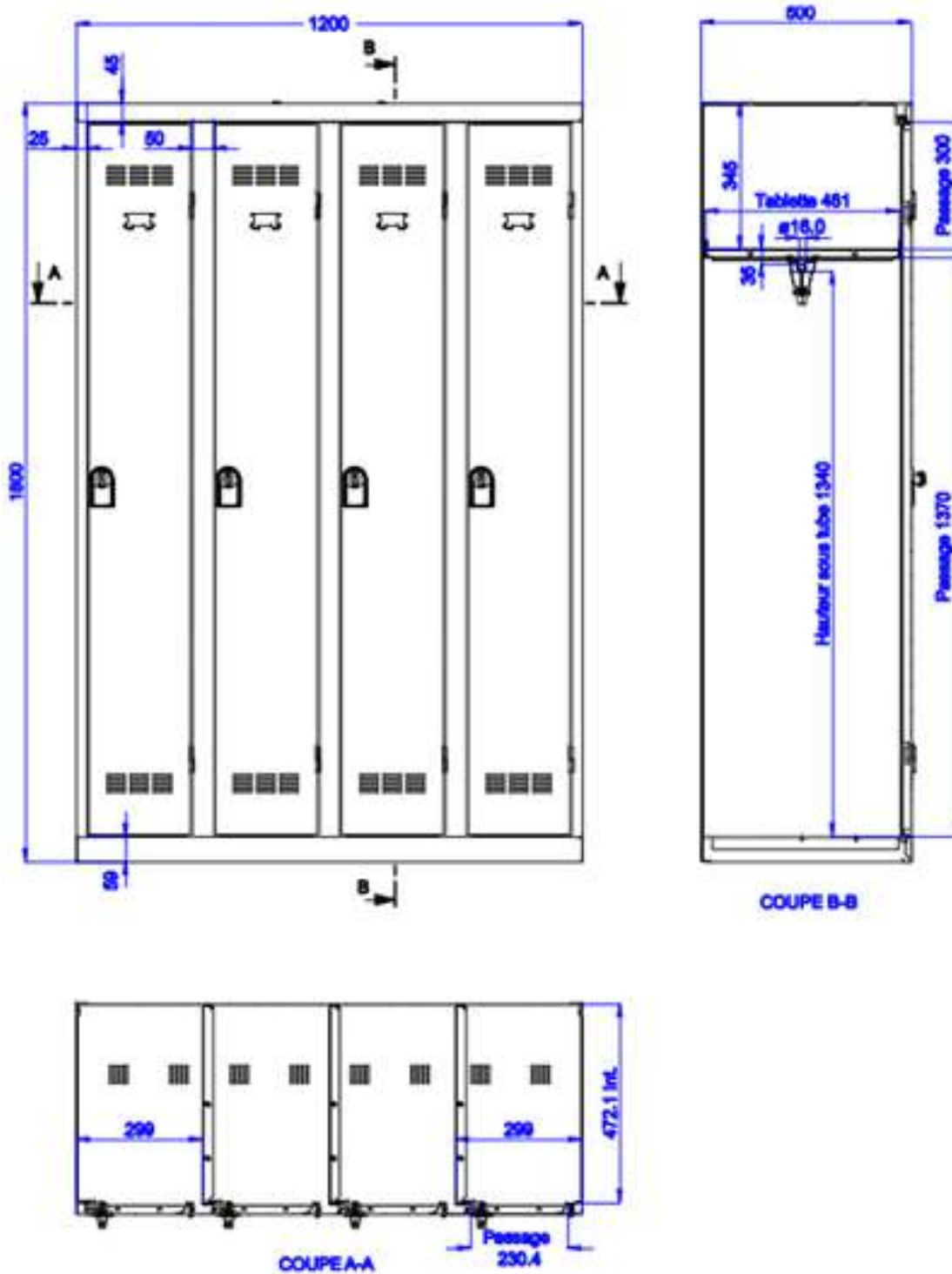

DOSSIER TECHNIQUE

VESTIAIRES MONOBLOCS ATELIER

INDUSTRIE PROPRE - INDUSTRIE SALISSANTE

Vue éclatée du vestiaire 1800 x 1200 : Industrie Salissante

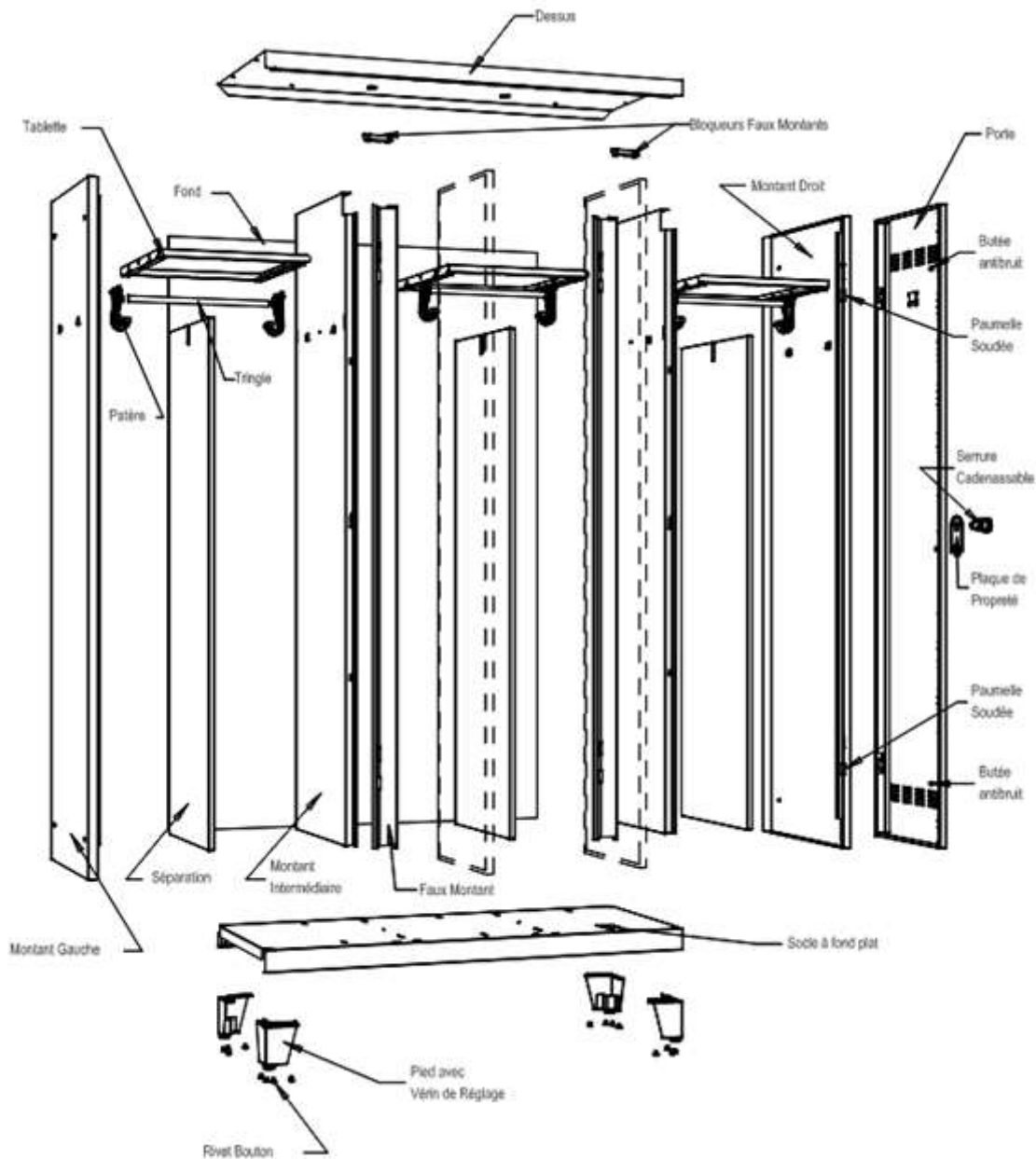

DOSSIER TECHNIQUE

VESTIAIRES MONOBLOCS ATELIER

INDUSTRIE PROPRE - INDUSTRIE SALISSANTE

DS
Doowie Sourcing
DS

Vue éclatée du vestiaire 1800 x 1200 : Industrie Propre

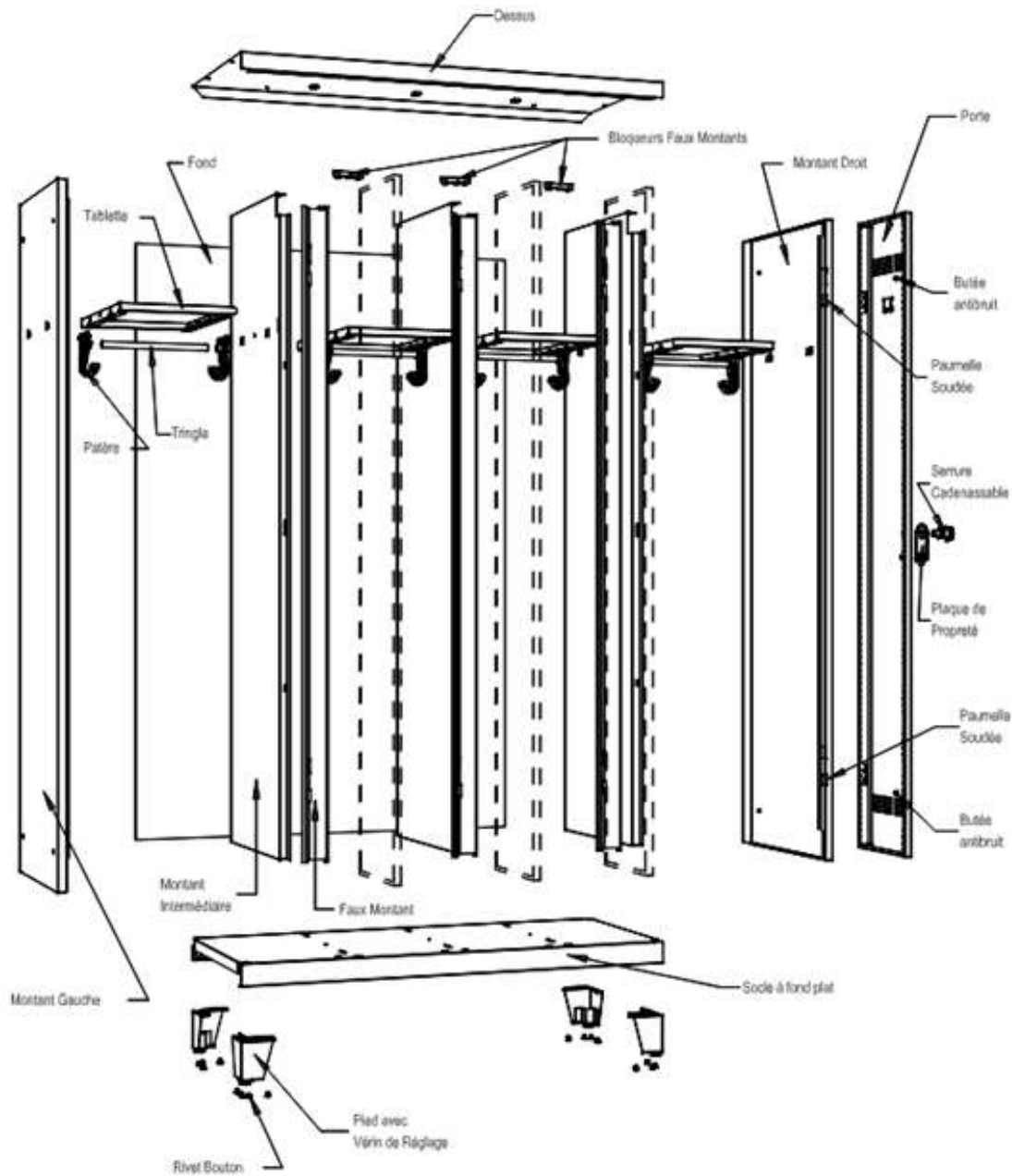

6. Nomenclatures et dimensions

	<p>Vestiaire industrie salissante</p>		<p>Vestiaire industrie propre</p>
		<p>Vestiaire 4 cases</p>	<p>Dimensions extérieures: Hauteur: 1800 Largeur: 1200 Profondeur: 500</p> <p>Ouverture: hauteur sur tablette: 302 hauteur sous tablette: 1373 largeur: 230</p>
<p>Vestiaire 3 cases</p>	<p>Dimensions extérieures: Hauteur: 1800 Largeur: 1200 Profondeur: 500</p> <p>Ouverture sur tablette: hauteur: 302 largeur: 330</p> <p>Ouverture sous tablette: hauteur: 1373 largeurs: 192 / 123</p>	<p>Vestiaire 3 cases</p>	<p>Dimensions extérieures: Hauteur: 1800 Largeur: 900 Profondeur: 500</p> <p>Ouverture: hauteur sur tablette: 302 hauteur sous tablette: 1373 largeur: 230</p>
<p>Vestiaire 2 cases</p>	<p>Dimensions extérieures: Hauteur: 1800 Largeur: 800 Profondeur: 500</p> <p>Ouverture sur tablette: hauteur: 302 largeur: 330</p> <p>Ouverture sous tablette: hauteur: 1373 largeurs: 192 / 123</p>	<p>Vestiaire 2 cases</p>	<p>Dimensions extérieures: Hauteur: 1800 Largeur: 600 Profondeur: 500</p> <p>Ouverture: hauteur sur tablette: 302 hauteur sous tablette: 1373 largeur: 230</p>
<p>Vestiaire 1 case</p>	<p>Dimensions extérieures: Hauteur: 1800 Largeur: 400 Profondeur: 500</p> <p>Ouverture sur tablette: hauteur: 302 largeur: 330</p> <p>Ouverture sous tablette: hauteur: 1373 largeurs: 192 / 123</p>	<p>Vestiaire 1 case</p>	<p>Dimensions extérieures: Hauteur: 1800 Largeur: 300 Profondeur: 500</p> <p>Ouverture: hauteur sur tablette: 302 hauteur sous tablette: 1373 largeur: 230</p>

7. Emballage

